

**РАЗРАБОТКА ГРАФИЧЕСКОГО ТОВАРНОГО ЗНАКА
И ФИРМЕННОГО СТИЛЯ КОМПАНИИ «ТАЙМ ЛИЗИНГ»**

РУКОВОДСТВО по ЭКСПЛУАТАЦИИ

СОДЕРЖАНИЕ

ФИРМЕННЫЙ ЗНАК

Построение	3
Масштабирование	4
Варианты воспроизведения	5

ЛОГОТИП

Построение	6
Масштабирование	7
Варианты воспроизведения	8

ГРАФИЧЕСКИЙ ТОВАРНЫЙ ЗНАК

Построение	9
Масштабирование	10
Варианты воспроизведения	12

ФИРМЕННЫЕ ЦВЕТА	14
------------------------------	----

ФИРМЕННЫЕ ШРИФТЫ	15
-------------------------------	----

ПРИМЕНЕНИЕ

Визитная карточка	16
Фирменный бланк	17
Конверт	18
Папка	19

ФИРМЕННЫЙ ЗНАК

ПОСТРОЕНИЕ ЗНАКА

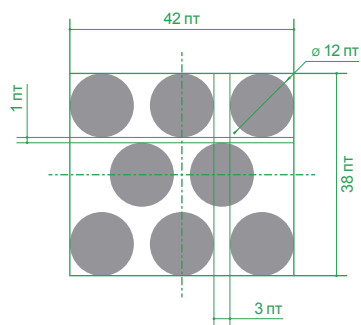

Масштаб 200%
от базового размера

ОХРАННОЕ ПОЛЕ ЗНАКА

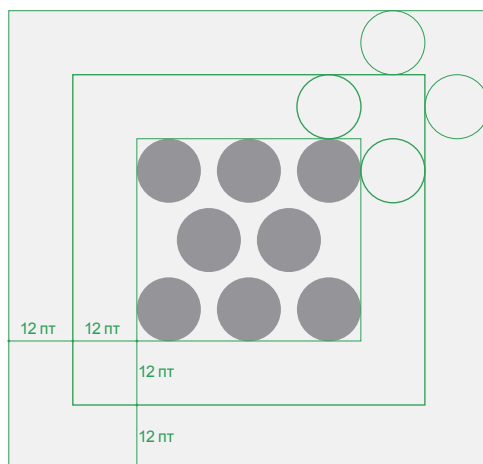

Масштаб 200%
от базового размера

ФИРМЕННЫЙ ЗНАК

МАСШТАБИРОВАНИЕ ЗНАКА

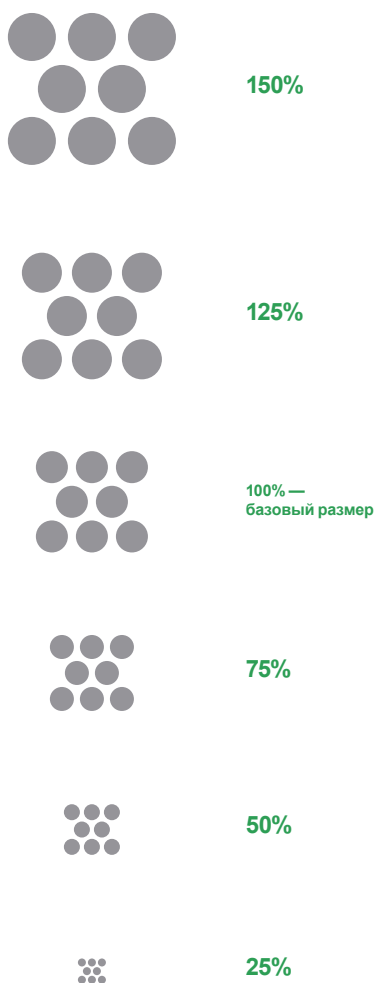

Масштабирование производится
шагом кратным 25% от базового размера,
минимальный размер знака
25% от базового размера

ФИРМЕННЫЙ ЗНАК

ВАРИАНТЫ ВОСПРОИЗВЕДЕНИЯ

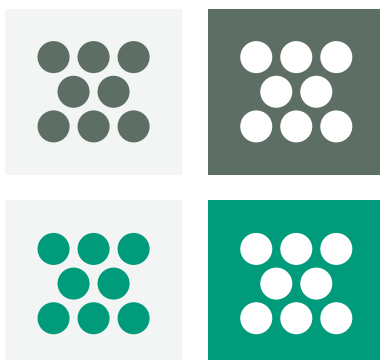

Полноцветное воспроизведение

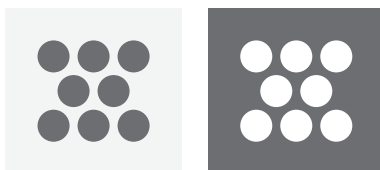

Монохромное воспроизведение

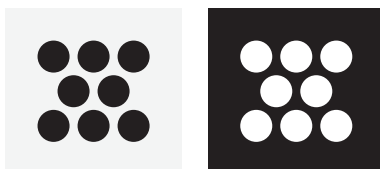

Воспроизведение в один цвет

ЛОГОТИП

ПОСТРОЕНИЕ ЛОГОТИПА

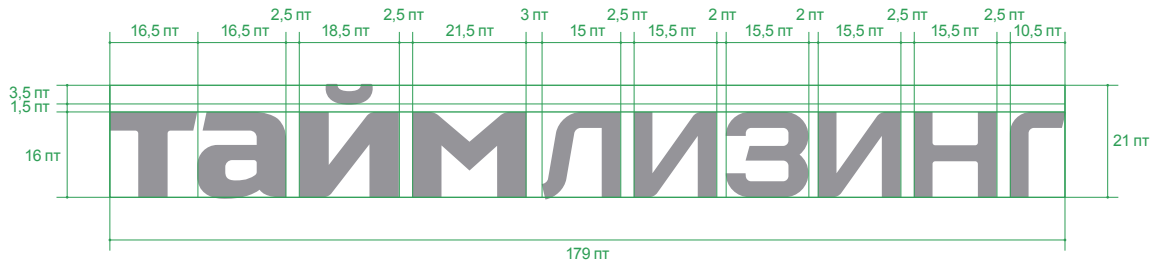

Масштаб 200%
от базового размера

МОДУЛЬНОЕ ПОСТРОЕНИЕ ЛОГОТИПА

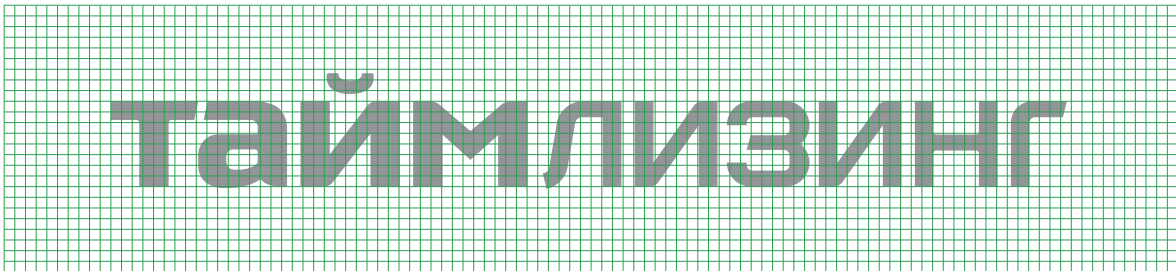

Масштаб 200%
от базового размера

ОХРАННОЕ ПОЛЕ ЛОГОТИПА



ЛОГОТИП

МАСШТАБИРОВАНИЕ ЛОГОТИПА

таймлизинг

150%

таймлизинг

125%

таймлизинг

100% — базовый размер

таймлизинг

75%

таймлизинг

50%

Масштабирование производится
шагом кратным 25% от базового размера,
минимальный размер логотипа
50% от базового размера

ЛОГОТИП

ВАРИАНТЫ ВОСПРОИЗВЕДЕНИЯ

таймЛИЗИНГ

таймЛИЗИНГ

таймЛИЗИНГ

таймЛИЗИНГ

таймЛИЗИНГ

Полноцветное воспроизведение

таймЛИЗИНГ

таймЛИЗИНГ

таймЛИЗИНГ

Монохромное воспроизведение

таймЛИЗИНГ

таймЛИЗИНГ

Воспроизведение в один цвет

ГРАФИЧЕСКИЙ ТОВАРНЫЙ ЗНАК

ПОСТРОЕНИЕ ГТЗ, ОХРАННОЕ ПОЛЕ

Вертикальное выравнивание элементов знака

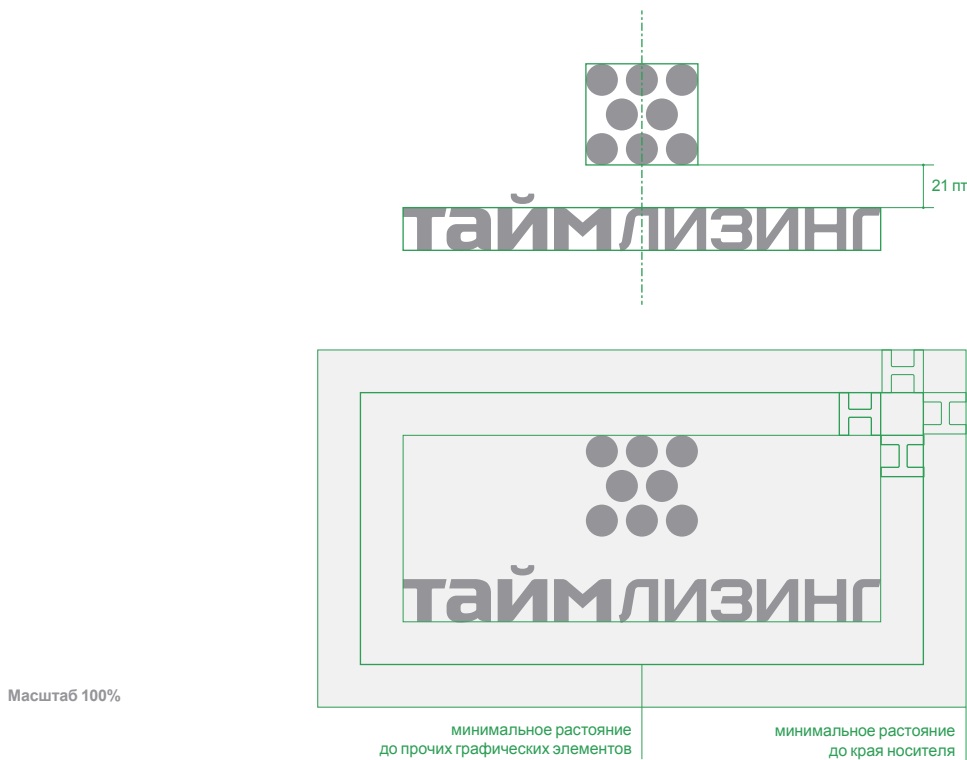

Вертикальное выравнивание элементов знака

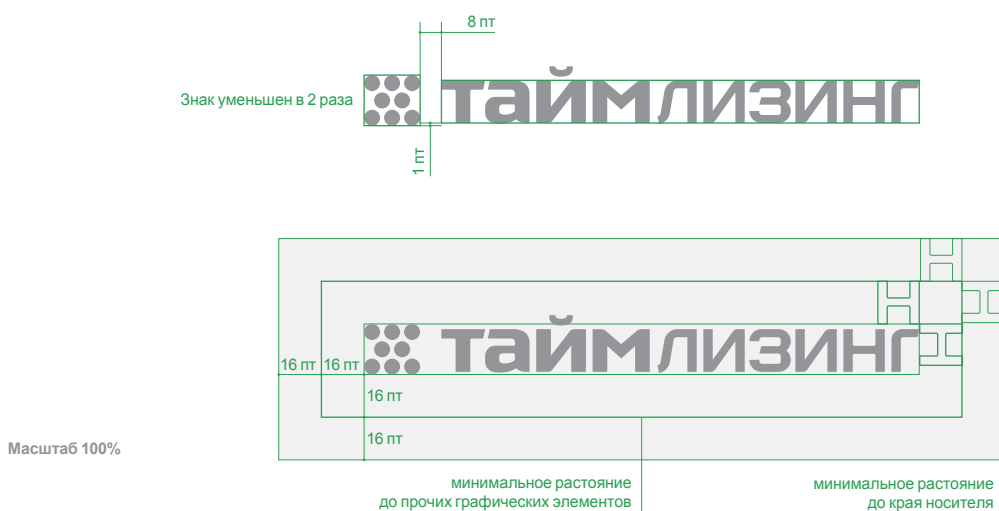

ГРАФИЧЕСКИЙ ТОВАРНЫЙ ЗНАК

МАСШТАБИРОВАНИЕ ЗНАКА

 **таймлизинг**

125%

 **таймлизинг**

100% — базовый размер

 **таймлизинг**

75%

 **таймлизинг**

50%

Масштабирование производится
шагом кратным 25% от базового размера,
минимальный размер знака
50% от базового размера

ГРАФИЧЕСКИЙ ТОВАРНЫЙ ЗНАК

МАСШТАБИРОВАНИЕ ЗНАКА



таймлизинг

125%



таймлизинг

100% — базовый размер



таймлизинг

75%



таймлизинг

50%

Масштабирование производится
шагом кратным 25% от базового размера,
минимальный размер знака
50% от базового размера

ГРАФИЧЕСКИЙ ТОВАРНЫЙ ЗНАК

ВАРИАНТЫ ВОСПРОИЗВЕДЕНИЯ



Icon and text on a light gray background.



Icon and text on a light gray background.



Icon and text on a green background.



Icon and text on a light gray background.



Icon and text on a dark gray background.

Полноцветное воспроизведение



Icon and text on a light gray background.



Icon and text on a light gray background.



Icon and text on a dark gray background.

Монохромное воспроизведение



Icon and text on a light gray background.



Icon and text on a black background.

Воспроизведение в один цвет

ГРАФИЧЕСКИЙ ТОВАРНЫЙ ЗНАК

ВАРИАНТЫ ВОСПРОИЗВЕДЕНИЯ



Полноцветное воспроизведение



Масштаб 75%

Монохромное
воспроизведение

Воспроизведение
в один цвет

ФИРМЕННЫЕ ЦВЕТА

ОСНОВНЫЕ ЦВЕТА



Pantone 340 C ^{100%}
CMYK 100 0 66 9
RGB 0 155 122



Pantone 445 C ^{100%}
CMYK 20 0 20 65
RGB 94 110 102

ДОПОЛНИТЕЛЬНЫЕ ЦВЕТА



Pantone 340 C ^{70%}
CMYK 70 0 46 6
RGB 52 177 154



Pantone 340 C ^{30%}
CMYK 30 0 20 3
RGB 171 215 204



Pantone 445 C ^{70%}
CMYK 14 0 14 45
RGB 135 149 142



Pantone 445 C ^{40%}
CMYK 8 0 8 26
RGB 180 191 186



Pantone 5855 C ^{100%}
CMYK 0 0 31 18
RGB 217 211 164

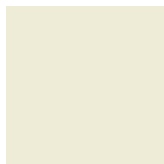

Pantone 5855 C ^{40%}
CMYK 0 0 12 7
RGB 238 235 213

ФИРМЕННЫЕ ШРИФТЫ

НАБОРНЫЕ ШРИФТЫ

Гарнитура Pragmatica Regular

АаБбВвГгДдЕеЖжЗзИиКкЛлМмНнОоПпРр
СсТтУуФфХхЦцЧчШшЩщЪъЫыЬьЭэЮюЯя
1234567890

В чащах юга жил кактус

Гарнитура Pragmatica Italic

*АаБбВвГгДдЕеЖжЗзИиКкЛлМмНнОоПпРр
СсТтУуФфХхЦцЧчШшЩщЪъЫыЬьЭэЮюЯя
1234567890*

В чащах юга жил кактус

АКЦИДЕНТНЫЕ ШРИФТЫ

Гарнитура BlackGrotesk Regular

**АаБбВвГгДдЕеЖжЗзИиКкЛлМмНнОоПпРр
СсТтУуФфХхЦцЧчШшЩщЪъЫыЬьЭэЮюЯя
1234567890**

В чащах юга жил кактус

Гарнитура BlackGrotesk Italic

***АаБбВвГгДдЕеЖжЗзИиКкЛлМмНнОоПпРр
СсТтУуФфХхЦцЧчШшЩщЪъЫыЬьЭэЮюЯя
1234567890***

В чащах юга жил кактус

ПРИМЕНЕНИЕ

КОРПОРАТИВНАЯ ВИЗИТНАЯ КАРТОЧКА



ИМЕННАЯ ВИЗИТНАЯ КАРТОЧКА

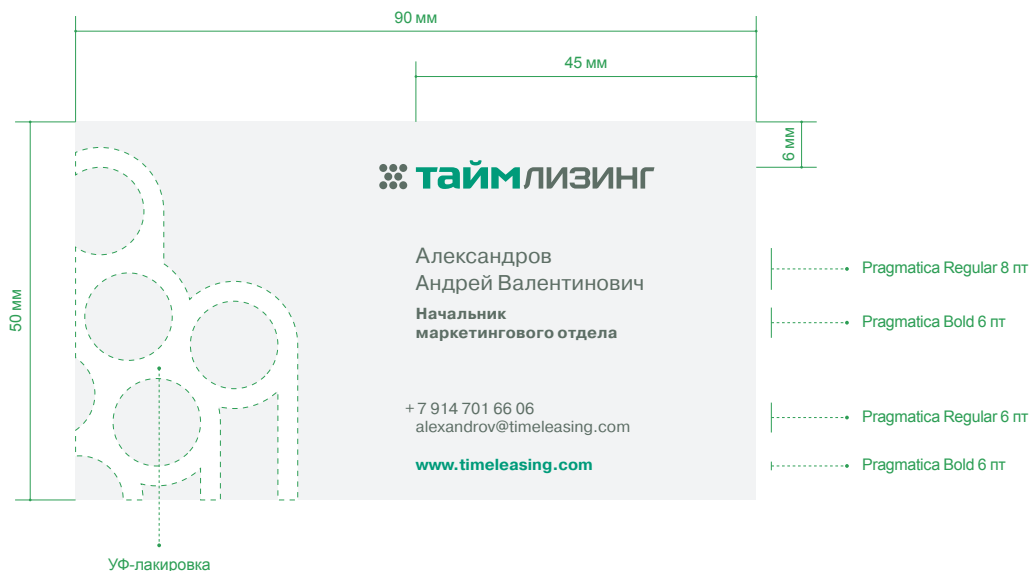

ПРИМЕНЕНИЕ

ФИРМЕННЫЙ БЛАНК

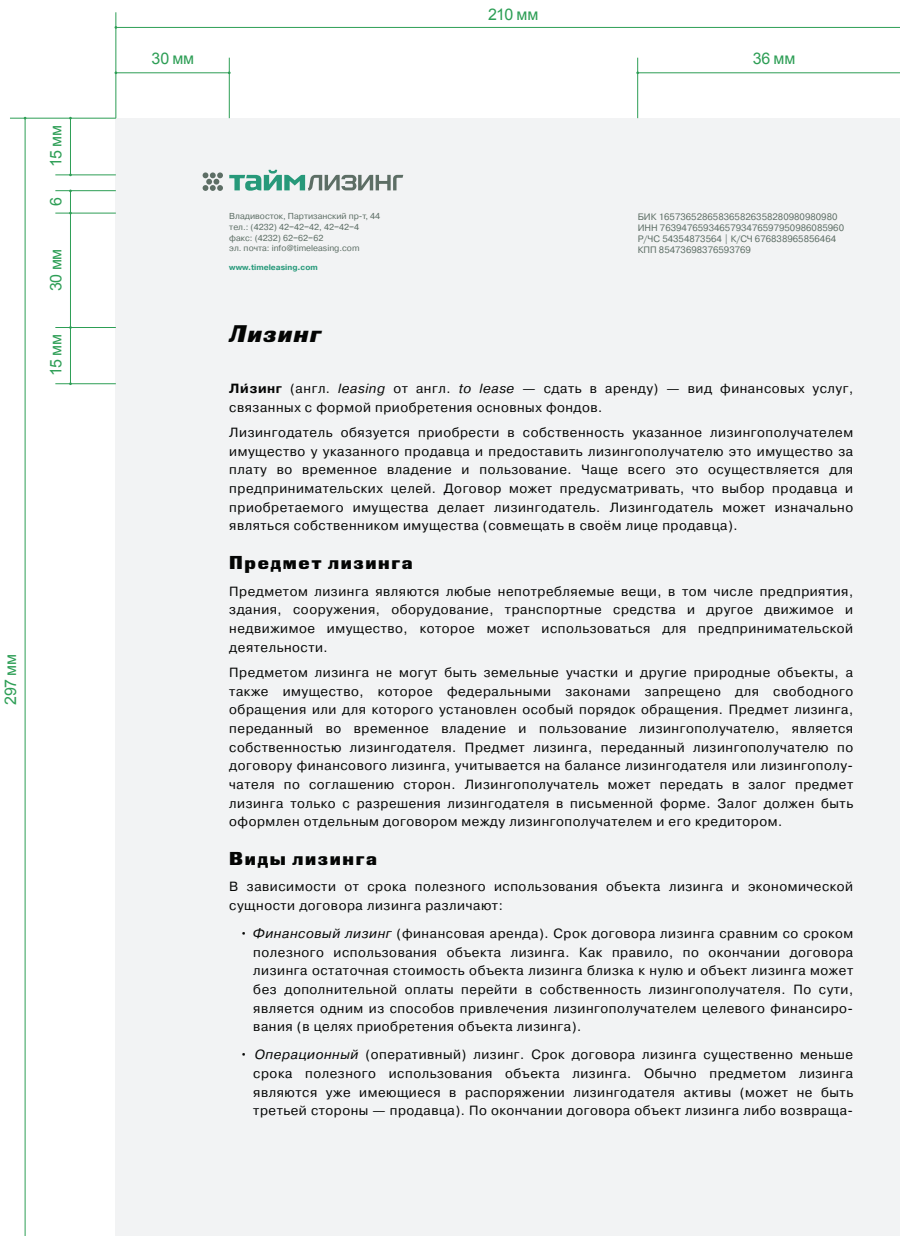

ПРИМЕНЕНИЕ

КОНВЕРТ

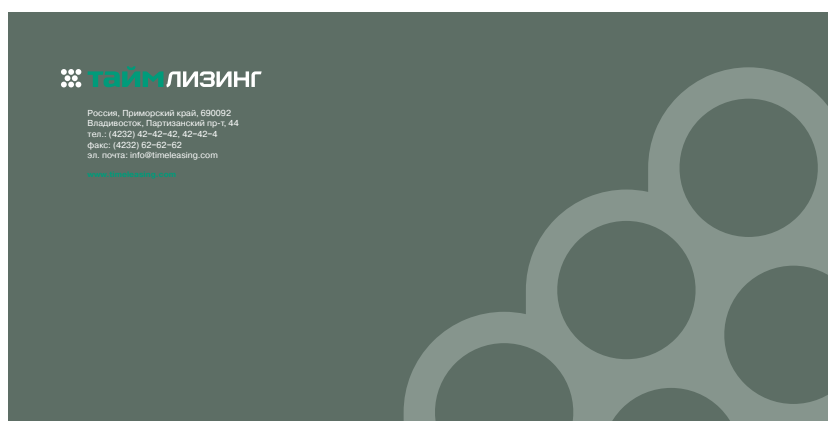
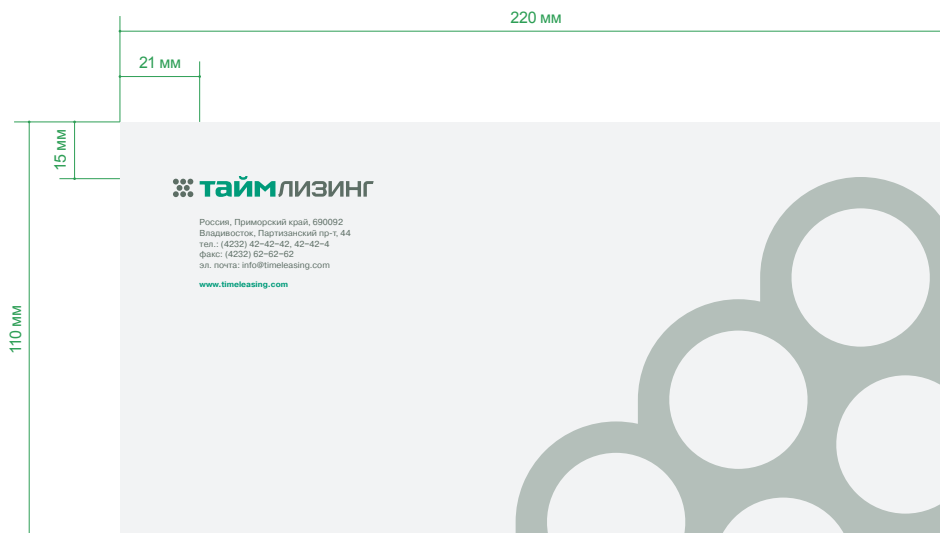

ПРИМЕНЕНИЕ

ПАПКА

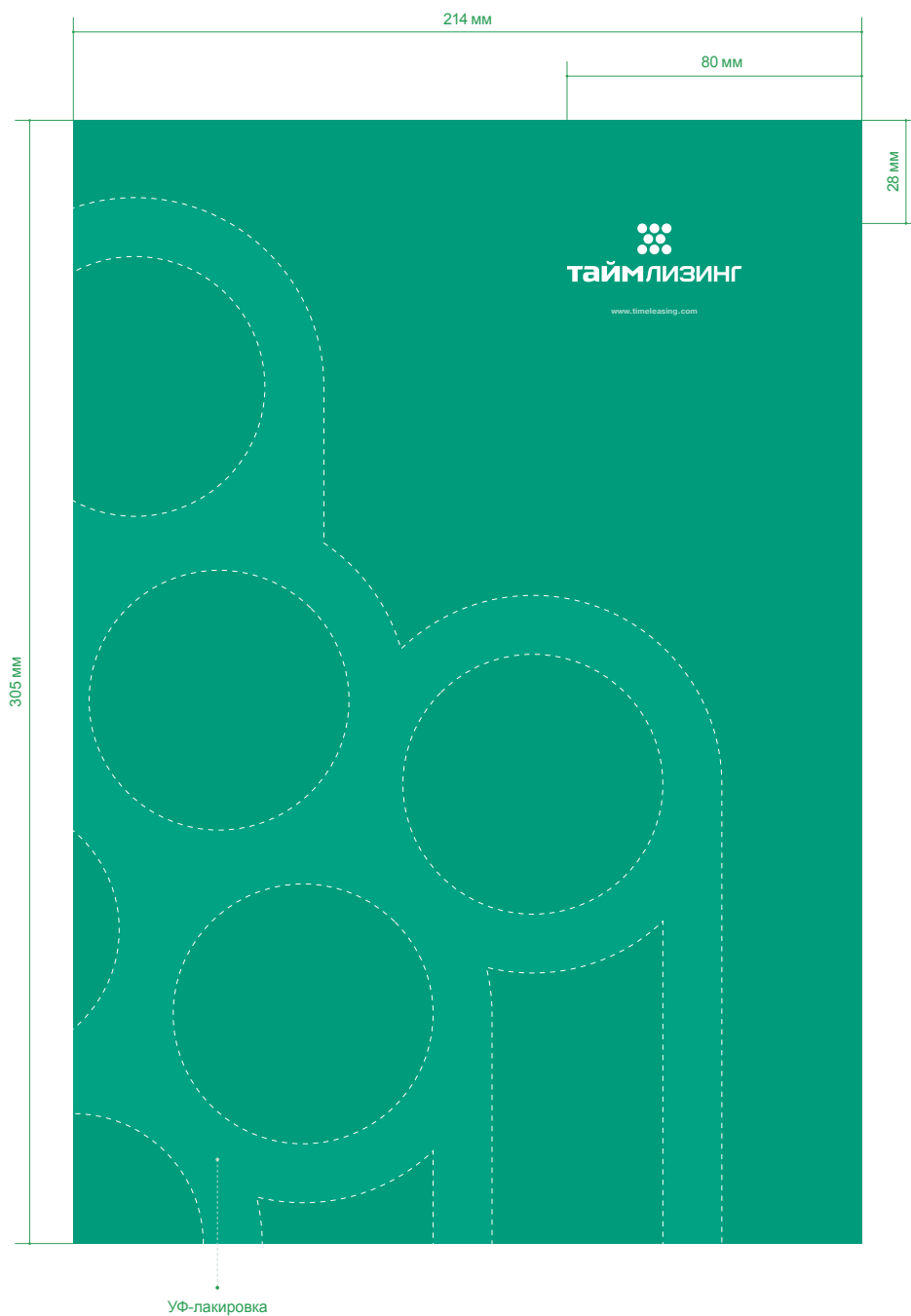



Владивосток, Партизанский пр-т, 44
 тел.: (4232) 42-42-42, 42-42-4
 факс: (4232) 62-62-62
 эл. почта: info@timeleasing.com
 www.timeleasing.com

БИК 165736528658365826358280980980980
 ИНН 7639476593465793476597950980865960
 Р/СЧ 54354873564 | К/СЧ 676838965856464
 КПП 85473698376593769

Лизинг

Лизинг (англ. *leasing* от англ. *to lease* — сдать в аренду) — вид финансовых услуг, связанных с формой приобретения основных фондов.



www.timeleasing.com



Александров
 Андрей Валентинович
 Начальник
 маркетингового отдела

+7 914 701 66 06
 alexandrov@timeleasing.com
 www.timeleasing.com



Владивосток, Партизанский пр-т, 44
 тел.: (4232) 42-42-42, 42-42-43
 факс: (4232) 62-62-62
 эл. почта: info@timeleasing.com
 www.timeleasing.com



Россия, Приморский край, 690092
 Владивосток, Партизанский пр-т, 44
 тел.: (4232) 42-42-42, 42-42-4
 факс: (4232) 62-62-62
 эл. почта: info@timeleasing.com
 www.timeleasing.com

